

Cassida[®]
Advantec 75 Value
moving money forward



ИНСТРУКЦИЯ ПО ЭКСПЛУАТАЦИИ

Счетчик банкнот с функцией определения номинала Cassida Advantec 75 Value

Сервисные центры



Разработано Cassida Corporation, США
www.cassidausa.com

ver.:200617

Данная инструкция содержит важную информацию о мерах безопасности и эксплуатационных характеристиках аппарата. Пожалуйста, внимательно ознакомьтесь с ней перед использованием Вашего счетчика банкнот и сохраните для обращения к ней в будущем.

Содержание:

1. Введение	
1.1 Об аппарате Cassida Advantec 75 Value	5
1.2 Комплектация	5
1.3 Внешний вид	6
1.4 Панель управления	8
1.5 Дисплей	9
1.6 Технические характеристики	10
1.7 Меры предосторожности	10
2. Работа с аппаратом	
2.1 Включение и загрузка банкнот	11
2.2 Режимы работы	12
3. Техническое обслуживание и выявление неисправностей	
3.1 Техническое обслуживание	17
3.2 Выявление неисправностей	18
3.3 Транспортировка	29
4. Гарантийные условия	19

1. ВВЕДЕНИЕ**1.1 Об аппарате Cassida Advantec 75 Value**

Благодарим Вас за выбор оборудования Cassida. Надеемся, что счетчик банкнот с функцией определения номинала **Cassida Advantec 75 Value** будет радовать Вас качеством детекции и удобством работы на протяжении всего срока эксплуатации.

Счетчик банкнот **Cassida Advantec 75 Value** предназначен для пересчета банкнот с определением номинала, ориентации и проверкой подлинности. Счетчик банкнот **Cassida Advantec 75 Value** очень прост в обращении, цветной LCD дисплей на русском языке и русская панель управления делают работу на счетчике легкой и понятной любому пользователю даже без предварительного обучения.

1.2 Комплектация

- Счетчик банкнот с функцией определения номинала Cassida Advantec 75 Value
- Шнур питания
- Выносной дисплей (опция)
- Инструкция по эксплуатации
- Картонная коробка с уплотнителем
- Набор средств для обслуживания – кисть для чистки (опция)

1.3 Внешний вид

Вид спереди

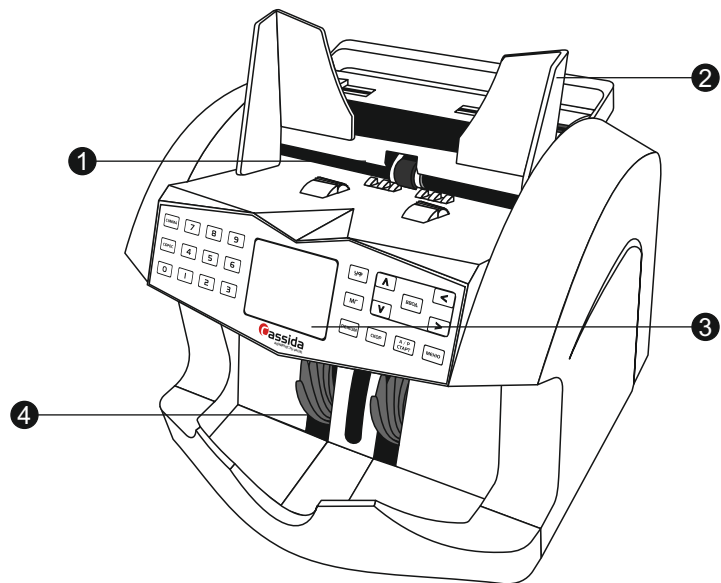

- 1) Загрузочный карман
- 2) Направляющие загрузочного кармана
- 3) Панель управления
- 4) Приемный карман

Вид сзади

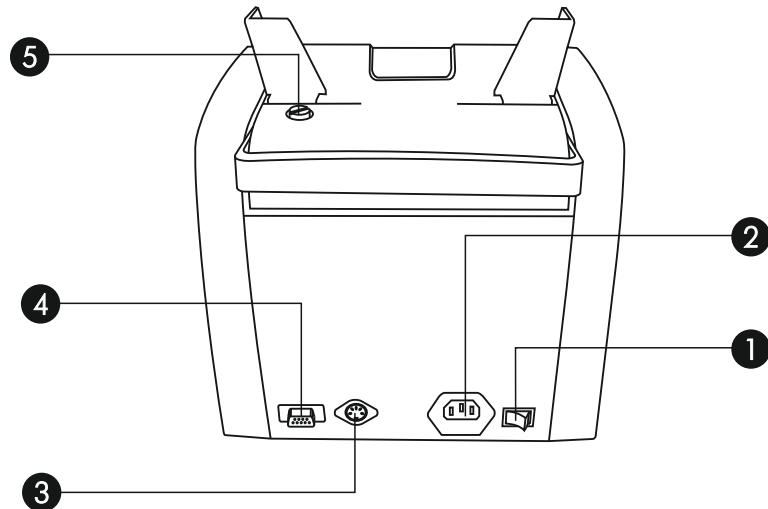

- 1) Выключатель электропитания
- 2) Разъем для подключения сетевого шнура
- 3) Разъем для подключения внешнего дисплея
- 4) Разъем RS232, используется для подключения к ПК и принтера
- 5) Винт регулировки зазора, настраивает счетчик банкнот под различную толщину пересчитываемых банкнот. Уменьшите зазор для пересчета новых банкнот, увеличьте зазор для пересчета ветхих банкнот.

1.4 Панель управления

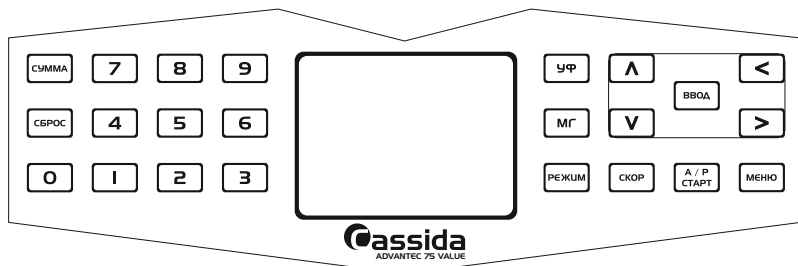

- 1) **СУММА** - включить/выключить функцию суммирования
- 2) **СБРОС** – очистить результат пересчета
- 3) **УФ** – включить/выключить УФ (ультрафиолетовую) детекцию
- 4) **МГ** – включить/выключить МГ (магнитную) детекцию
- 5) **РЕЖИМ** – выбрать один из режимов работы (Микс, Номинал, Счет без детекций)
- 6) **СКОР** – кнопка переключения скорости пересчета (800 б/мин, 1000 б/мин, 1200 б/мин)
- 7) **А/Р СТАРТ** – переключение автоматического/ручного старта
- 8) **ВВОД** – кнопка ввода
- 9) **МЕНЮ** - управление режимами в меню / сброс информации об ошибке во время пересчета.

1.5 Дисплей

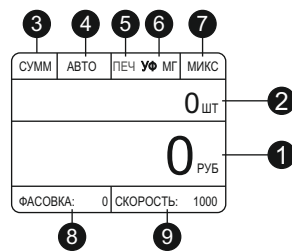

- 1) Сумма просчитанных банкнот
- 2) Количество просчитанных банкнот
- 3) Функция суммирования включена/выключена
- 4) Авто/Ручной старт
- 5) Печать итога пересчета
- 6) УФ, МГ детекции активны или выключены
- 7) Текущий режим пересчета
- 8) Размер текущей фасовки
- 9) Текущая скорость пересчета

Отчет по просчитанным банкнотам

Для просмотра детального отчета по просчитанным банкнотам нажмите кнопку  на панели управления

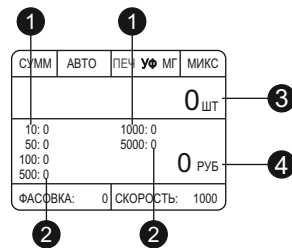

- 1) Номинал просчитанных банкнот
- 2) Количество просчитанных банкнот каждого номинала
- 3) Общее количество просчитанных банкнот
- 4) Общая сумма просчитанных банкнот

1.6 Технические характеристики

Емкость загрузочного кармана, банкнот	500 банкнот
Емкость приемного кармана, банкнот	200 банкнот
Скорость пересчета, банкнот/минуту	800/1000/1200/1500
Обрабатываемая валюта	Рубли
Детекции на подлинность	УФ, МГ
Дисплей	LCD, цветной
Питание, В/Гц	220/50, 110/60
Потребляемая мощность, Вт	40
Габаритные размеры, мм	273x255x250
Вес нетто, кг	6,5

1.7 Меры предосторожности

Во время использования счетчика банкнот **Cassida Advantec 75 Value** должны быть соблюдены основные меры предосторожности, включая следующие:

1. Избегайте попадания любых металлических объектов и жидкостей внутрь устройства.
2. Во избежание поражения электрическим током не включайте и не вынимайте вилку шнура питания из розетки мокрыми руками.
3. Во избежание разрыва или повреждения шнура, вынимая шнур питания из сети, беритесь за вилку шнура.
4. Во избежание повреждения шнура питания и возможного короткого замыкания, перемещать счетчик банкнот разрешается только после отключения вилки шнура от электросети.
5. Если прибор долго находился в низкотемпературной среде, то перед включением необходимо держать его при комнатной температуре, по крайней мере в течение двух часов.
6. Прибор должен быть установлен на ровной горизонтальной поверхности.
7. Не устанавливайте прибор в местах, где он может подвергнуться воздействию прямых солнечных лучей или направлению искусственного освещения.
8. Не устанавливайте прибор в помещениях с высоким уровнем запыленности. Высокая запыленность может негативно повлиять на качество работы прибора.

ВНИМАНИЕ! Не устанавливайте прибор вблизи другого оборудования со свойствами излучения электромагнитных волн, способных привести к неправильной работе оборудования (мобильный телефон, wi-fi роутер, офисное оборудование и т.д.)

ПРИМЕЧАНИЕ. Если у Вас возникли проблемы с Вашим аппаратом, мы рекомендуем обратиться за квалифицированной помощью по устранению неполадок в сервисный центр. Пожалуйста, не разбирайте и не пытайтесь починить аппарат самостоятельно.

2. РАБОТА С АППАРАТОМ

2.1 Включение и загрузка банкнот

Расположите счетчик банкнот на ровной горизонтальной поверхности и убедитесь, что учтены все меры предосторожности, указанные в пункте 1.7.

Подключите счетчик банкнот к электрической сети с помощью шнура питания, который идет в комплекте со счетчиком.

Включите счетчик с помощью выключателя электропитания. После включения счетчик произведет самотестирование.

Настройте зазор механизма подачи банкнот с помощью винта регулировки зазора, который находится в верхней части (Пункт 1.3 Внешний вид, вид сзади).

Установите направляющие банкнот по длине самой длинной банкноты из пересчитываемой пачки, выровняйте края пачки, аккуратно поместите пачку в середину подающего кармана, не допуская перекоса. Счётчик автоматически начнет пересчет банкнот, а при установке ручного старта - при нажатии кнопки ВВОД на панели управления.

Правильная подача банкнот

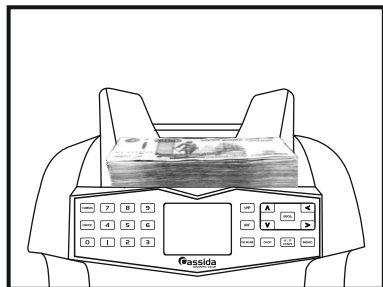

Неправильная подача банкнот



Внимание! Перед тем, как заложить банкноты в загрузочный карман подготовьте банкноты, а именно удалите порванные, мокрые, замасленные или загрязненные банкноты, а также убедитесь, что среди них нет посторонних предметов в виде резинок, монет, скрепок и тд.

2.2 Режимы Работы

Счетчик банкнот Cassida Advantec 75 Value работает в следующих режимах:

- МИКС
- НОМИНАЛ
- СЧЕТ

Последовательным нажатием на кнопку **РЕЖИМ** переключайте режимы:

СУММ	РУЧНОЙ	ПЕЧ УФ МГ	МИКС
			0 ШТ
			0 РУБ
ФАСОВКА: 0		СКОРОСТЬ: 800	

Режим МИКС

используется для пересчёта смеси банкнот различных номиналов, относящихся к одной валюте

СУММ	АВТО	ПЕЧ УФ МГ	НОМ
			0 ШТ
			0 РУБ
ФАСОВКА: 0		СКОРОСТЬ: 1000	

Режим НОМИНАЛ

используется для пересчёта банкнот одного номинала. Определение номинала производится по первой просчитанной банкноте.

СУММ	АВТО	РАЗМ УФ МГ	СЧЕТ
			0 ШТ
ФАСОВКА: 0		СКОРОСТЬ: 1200	

Режим СЧЕТ

используется для пересчёта банкнот без определения номинала, на дисплее будет отображаться только количество пересчитанных банкнот.

Фасовка

Для того, чтобы установить необходимый размер фасовки, используйте цифровые кнопки на панели управления. Выбранный размер фасовки будет отображаться на главном дисплее.

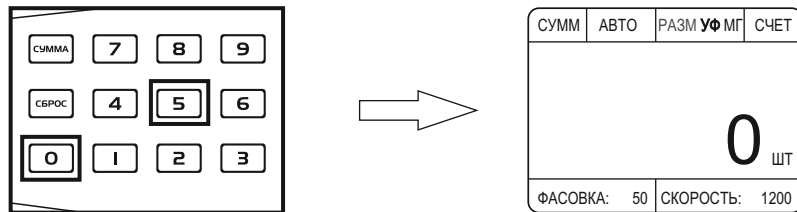

Автоматический/Ручной старт

Автоматический старт пересчета – после загрузки банкнот в загрузочный карман счетчик автоматически начинает пересчет.

Ручной старт пересчета – после загрузки банкнот в загрузочный карман необходимо нажать кнопку **ВВОД** на панели управления для того, чтобы счетчик начал пересчет банкнот.

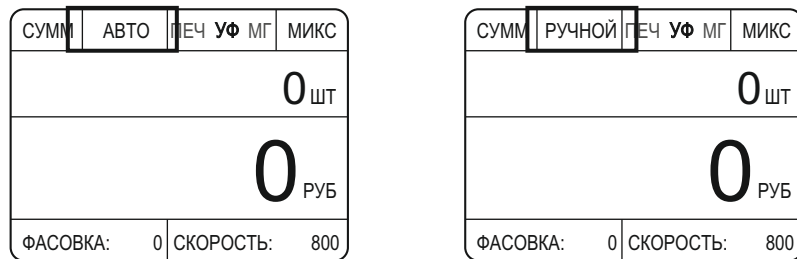

Скорость пересчета

В счетчике банкнот Cassida Advantec 75 Value доступны четыре скорости пересчета банкнот:

- 800 банкнот/мин
- 1000 банкнот/мин
- 1200 банкнот/мин
- 1500 банкнот/мин

Скорость 1500 банкнот в минуту доступна только в режиме **СЧЕТ**.

Для переключения скорости пересчета последовательно нажимайте кнопку **СКОР** на панели управления или нажмите кнопку **МЕНЮ**, выберите пункт **СКОРОСТЬ**:

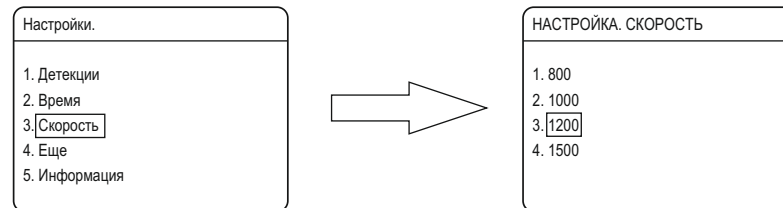

Настройка времени и даты

Для настройки даты и времени выберите пункт 2 в меню:

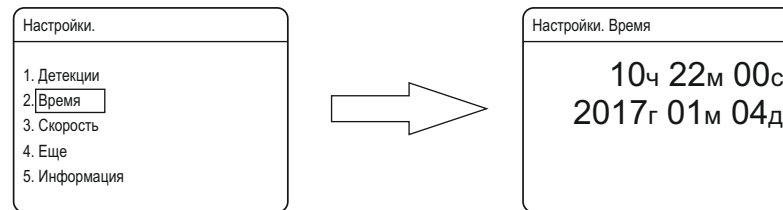

Печать чека

В счетчике банкнот Cassida Advantec 75 Value есть возможность печати чека с итогом пересчета. Для этого необходимо подключить принтер к счетчику банкнот (разъем сзади, см. пункт 1.3 Внешний вид, вид сзади) и включить функцию ПЕЧАТЬ в меню счетчика банкнот.

Настройки.
1. Детекция
2. Время
3. Скорость
4. Еще
5. Информация

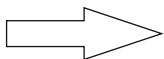

Настройки режима МИКС	
ПЕЧАТЬ:	ВЫКЛ
Настройка двоенности:	4
Половинчатая банкнота:	ВКЛ
Настройка УФ:	4
Настройка МГ:	1

Используя кнопки **ВВЕРХ/ВНИЗ** на панели управления включите/выключите функцию Печати. Скорость передачи данных должна быть **9600**. После включения функции надпись Печать загорится на главном дисплее:

СУММ	АВТО	ПЕЧ	УФ	МГ	МИКС
					0 ШТ
					0 РУБ
ФАСОВКА:	0	СКОРОСТЬ:	800		

Пока функция Печать активна счетчик банкнот будет автоматически печатать результат пересчета каждый раз после того, как банкноты будут извлечены из приемного кармана.

3. ТЕХНИЧЕСКОЕ ОБСЛУЖИВАНИЕ И ВЫЯВЛЕНИЕ НЕИСПРАВНОСТЕЙ

3.1 Техническое обслуживание

Регулярное техническое обслуживание авторизованными сервисными центрами Cassida является обязательным условием продолжительной и качественной работы оборудования.

Минимальная частота обслуживания счетчика банкнот 1 раз в месяц

ВНИМАНИЕ! Работы, которые проводятся при техническом обслуживании не входят в гарантийные обязательства.

ВНИМАНИЕ! Очистка механизма должна производиться только авторизованными инженерами сервис-центра.

Ежедневное обслуживание пользователь обязан проводить сам и своими силами. Для ежедневного обслуживания пользователь должен производить чистку от запыления и загрязнения основных частей механизма и датчиков детекции.

Отключите питание аппарата и отсоедините шнур питания из розетки.

Очистите сенсоры аппарата и составные части мягкой сухой кистью или струей сжатого воздуха.



3.2 Выявление неисправностей

ОШИБКА	ОПИСАНИЕ	РЕШЕНИЕ
Ошибка УФ	Была просчитана подозрительная банкнота по УФ	Извлеките подозрительную банкноту, нажмите кнопку ВВОД и продолжите пересчет.
Цепочка банкнот	Была просчитана цепочка банкнот	Извлеките банкноты и пересчитайте пачку снова.
Другой размер	Была просчитана банкнота с размером, отличным от эталонного	Извлеките банкноту другого размера, нажмите кнопку ВВОД и продолжите пересчет.
Перекося	Банкноты были просчитаны с перекося	Пересчитайте пачку снова, при этом банкноты должны быть заложены в загрузочный карман корректно.
Половинчатая банкнота	Была просчитана половинчатая банкнота	Извлеките половинчатую банкноту, нажмите кнопку ВВОД и продолжите пересчет.
Сдвоенная банкнота	Была просчитана сдвоенная банкнота	Извлеките банкноты из аппарата и пересчитайте заново. Возможно необходима регулировка зазора слистывающего механизма. Стр 7. Пункт 6.
Ошибка МГ	Была просчитана подозрительная банкнота по МГ	Извлеките подозрительную банкноту и нажмите кнопку ВВОД и продолжите пересчет.
Другой номинал	Обнаружена банкнота другого номинала	Извлеките банкноту другого номинала, нажмите кнопку ВВОД и продолжите пересчет.
Неизвестный номинал	Аппарат не смог распознать номинал банкноты	Извлеките банкноту, нажмите кнопку ВВОД и продолжите пересчет.

ОШИБКА	ОПИСАНИЕ	РЕШЕНИЕ
Другая ширина банкноты	Была просчитана банкнота с шириной, отличной от эталонного	Извлеките банкноту, нажмите кнопку ВВОД и продолжите пересчет.
Приемный карман полон	Лимит вместимости приемного кармана превышен.	Извлеките банкноты из приемного кармана и продолжите пересчет.

3.3 Транспортировка

Хранить и транспортировать прибор необходимо в упакованном виде, избегая ударов и падений. При транспортировке допустим разброс температур от -30 °С до +50 °С, при относительной влажности не более 80%.

4. ГАРАНТИЙНЫЕ УСЛОВИЯ

Гарантия на товар составляет один год с момента покупки. Оборудование снимается с гарантии если у него отсутствует серийный номер. Некорректная работа прибора или его механические повреждения, вызванные неправильной транспортировкой, хранением или эксплуатацией не подлежат гарантийному ремонту.

Гарантия не распространяется на транспортные расходы, связанные с доставкой прибора в Центр Технического Обслуживания и обратно, а также на расходные материалы.

Список расходных материалов:

- Толкающие ролики;
- Слывающие ролики;
- Ремни привода;

Центр Технического Обслуживания:

e-mail: service1@cassida.ru

Тел: +(495) 660-86-43

Адрес сервисного центра в Вашем городе Вы можете найти на сайте www.cassida.ru

При обращении в Центр Технического Обслуживания, пожалуйста, имейте при себе следующие данные:

- Серийный номер продукта, который расположен на задней панели аппарата
- Оригинал корректно заполненного гарантийного талона
- Сопроводительное письмо, в котором указана причина обращения в сервисный центр.

ВНИМАНИЕ! При обращении в Центр Технического Обслуживания в оборудовании должно быть проведено обязательное техническое обслуживание (чистка). В случае, если в оборудовании не было проведено техническое обслуживание, его может провести сотрудник сервисного центра. Техническое обслуживание не входит в перечень гарантийных видов работ и оплачивается согласно тарифу сервисного центра.

Примечание: пожалуйста, сохраняйте упаковку товара на период гарантийного срока использования аппарата. В случае возврата товара наличие его оригинальной коробки и комплектации, описанной в разделе «1.2 Комплектация» строго обязательно!

В целях улучшения оборудования производитель оставляет за собой право вносить изменения в его конструкцию, управление, технические характеристики или комплектацию без внесения дополнительных правок в данную инструкцию по применению, при условии, что доработки не несут существенных изменений в работе аппарата.

Наиболее точную информацию Вы всегда можете уточнить у Вашего продавца.

moving money forward

